

TE150-J

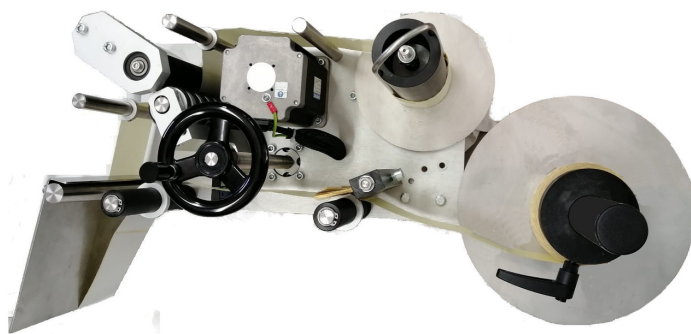

Caratteristiche tecniche:

Larghezza massima etichetta mm.	150
Alimentazione	220V 50Hz
Potenza	400W
Motore passo-passo	di serie
Velocità	fino a 20 mt/min
Interfaccia di comando	touch screen
Posizionamento etichetta	elettronico
Memorizzazione diversi formati	di serie
Ø max bobina	200 mm
Contapezzi	di serie
Allarme rottura carta	di serie
Recupero etichette mancanti	di serie

ACCESSORI:

- Gruppo di sollevamento fisso
- Gruppo di sollevamento inclinabile

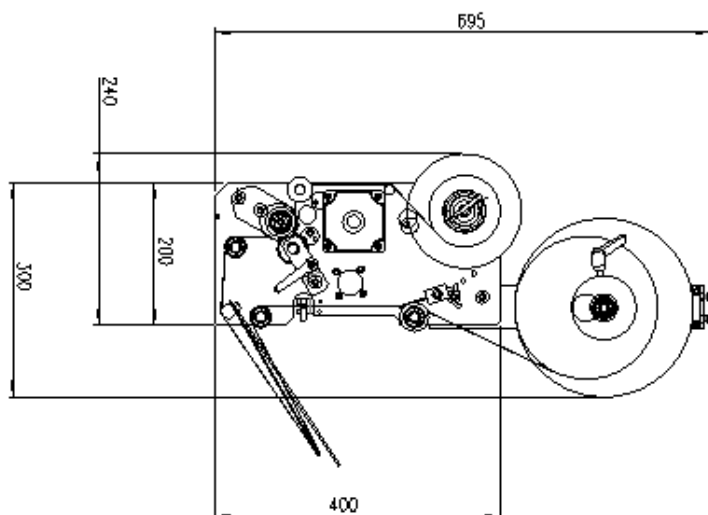

ELECTRON

ELECTRON S.r.l.
Via di Arezzo 118/A
52045 - Foiano della Chiana (AR)
Tel. +39 0575.640107

info@electronweb.it - www.electronweb.it